

## Abatidores-Congeladores CW Abatidor - Congelador rápido Crosswise - 15 kg 5GN 1/1 (R452A)

ARTÍCULO # \_\_\_\_\_

MODELO # \_\_\_\_\_

NOMBRE # \_\_\_\_\_

SIS # \_\_\_\_\_

AIA # \_\_\_\_\_



725208 (ECBCFA015SE)

Abatidor y congelador de 15 kg, compatible con horno de convección 6x1/1GN - R452A

### Descripción

#### Artículo No.

Abatidor/congelador con indicador digital de temperatura y tiempo. Para 5 bandejas GN 1/1 o de 600x400 mm (al = 65 mm). Capacidad de carga: abatimiento 15 kg; congelación 5 kg. Detección automática de inserción de sonda alimentaria. Desescarche automático y manual. Estimación de tiempo restante real de abatimiento (A.R.T.E.). Función Turbo Cooling. Función de descongelación. Alarmas de servicio y HACCP con registro de datos. Conectividad preinstalada. Temperatura de funcionamiento del aire: +10/-34 °C. Sonda alimentaria monosensor. Componentes principales en acero inoxidable AISI 304. Ángulos internos redondeados y desagüe. Evaporador con protección antioxidante. Prestaciones garantizadas a temperatura ambiente de +40 °C. Aislamiento de ciclopentano (sin HCFC, CFC ni HFC). Gas refrigerante R452a (sin HCFC ni CFC). Unidad refrigerante incorporada.

Aprobación: \_\_\_\_\_

### Características técnicas

- Ciclo de abatimiento: 15 kg de 90 °C a 3 °C en menos de 90 minutos.
- Ciclo de enfriamiento con ciclos automáticos preestablecidos: - Enfriamiento suave (temperatura del aire 0°C), ideal para alimentos delicados y pequeñas porciones. - Enfriamiento duro (temperatura del aire -12°C), ideal para alimentos sólidos y piezas ent
- Enfriamiento turbo: la enfriadora funciona continuamente a la temperatura deseada; Ideal para la producción continua.
- Ciclo de descongelación (temperatura del aire 7° C), ideal para descongelar alimentos en un entorno controlado y seguro.
- Posibilidad de modificar la temperatura de la cavidad en ciclos de enfriamiento y descongelación turbo.
- Estimación del tiempo restante para ciclos dirigidos por sonda basados en técnicas de inteligencia artificial (ARTE) para una planificación más sencilla de las actividades.
- Sonda con un único sensor de serie.
- Sistema de monitoreo HACCP incorporado.
- Rendimiento garantizado a temperaturas ambiente de +40°C (clase climática 5).
- Descongelación automática y manual.
- [NOT TRANSLATED]
- Estructura interna polivalente apta para gastronorm, bandejas de panadería o cubetas para helados.

### Construcción

- No se requieren conexiones de agua.
- Panel abisagrado de ventilación para el acceso al evaporador para la limpieza.
- Las aguas residuales se pueden colocar en el desagüe, pero también se pueden recolectar en un contenedor de desechos opcional.
- Unidad de refrigeración incorporada.
- Componentes principales en acero inoxidable AISI 304.
- Evaporador con protección antioxidante.
- Marco de la puerta con calefacción automática.
- Puerta reversible in situ.
- Tope de la puerta para mantener la puerta abierta y evitar la formación de malos olores.
- Índice de protección IP21.

### Interfaz de Usuario y Gestión de Datos

- La unidad de control proporciona dos pantallas grandes para leer: hora, temperatura central, cuenta regresiva del ciclo, alarmas, información de servicio.
- Conectividad lista para el acceso en tiempo real a los dispositivos conectados desde el control remoto y HACCP (requiere un accesorio opcional).

### Sostenibilidad

- Mantenimiento a +3 °C para refrigeración o -20 °



C para congelación, activado automáticamente al final de cada ciclo, para ahorrar energía y mantener la temperatura objetivo (también es posible la activación manual).

- Aislamiento de poliuretano de alta densidad, 60 mm de espesor, libre de HCFC.

**accesorios incluidos**

- 1 de Sonda extra (un sensor) para Abatidor/Congelador PNC 880213

**accesorios opcionales**

- Sonda extra (un sensor) para Abatidor/Congelador PNC 880213
- Kit de 4 patas para abatidores/ congeladores Crosswise de 15-25 kg - Al 100 mm PNC 881295
- Kit de 4 ruedas para abatidores/ congeladores Crosswise de 15-25 kg - Al 100 mm PNC 881296
- Pareja de rejillas acero AISI 304 1/1GN PNC 921101
- Pareja de rejillas de acero inoxidable AISI 304 - GN 1/1 PNC 922017
- Rejilla para horno en acero inoxidable AISI 304 - GN 1/1 PNC 922062
- Rejilla de panadería / pastelería de acero inoxidable AISI 304 400x600mm PNC 922264
- Módulo IoT para abatidores/ congeladores Crosswise PNC 922419

Alzado

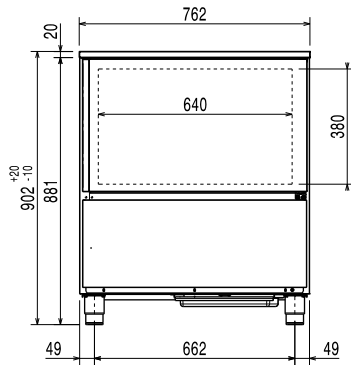

Lateral

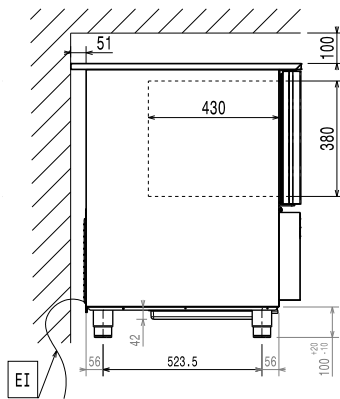

EI = Conexión eléctrica (energía)

Planta

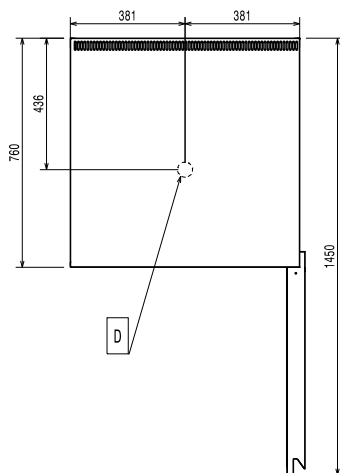

### Eléctrico

#### Suministro de voltaje

725208 (ECBCFA015SE) 220-240 V/1 ph/50 Hz

#### Potencia eléctrica max.:

1.1 kW

#### Circuit breaker required

### Instalación

#### Clearance:

5 cm on sides and back.

Please see and follow detailed installation instructions provided with the unit

### Capacidad

#### Número/tipo de rejillas

5 (GN 1/1; 600x400)

#### Nº y tipo de recipientes:

4 (360x250x80h)

### Info

#### Dimensiones externas, ancho

762 mm

#### Dimensiones externas, fondo

760 mm

#### Dimensiones externas, alto

902 mm

#### Peso neto

85 kg

#### Peso del paquete

97 kg

#### Volumen del paquete

 0.72 m<sup>3</sup>

### Datos de Refrigeración

#### Potencia de refrigeración a

#### la temperatura de

#### evaporación

-20 °C

#### Tipo de refrigeración del

#### condensador:

AIRE

### Información de Producto (Reglamento Delegado EU 2015/1095)

#### Tiempo de abatimiento (+65°

#### C a +10°C):

107 min

#### Capacidad de carga

#### (abatimiento):

15 kg

#### Tiempo de congelación(+65°

#### C a -18°C):

246 min

#### Capacidad de carga

#### (congelación):

5 kg

Test performed in a test room at 30°C to chill/ freeze (+10° C/-18° C) a full load of 40mm deep trays filled with mashed potatoes evenly distributed up to a height of 35 mm at starting temperature between 65° and 80°C within 120/270min.

### Certificaciones ISO

#### ISO Standards:

ISO 9001; ISO 14001; ISO 45001; ISO 50001

### Sostenibilidad

#### Tipo de refrigerante:

R452A

#### Índice GWP:

2141

#### Potencia de refrigeración

1203 W

#### Peso del refrigerante

460 g

#### Consumo energético, ciclo

#### (abatimiento):

0.1024 kWh/kg

#### Consumo energético, ciclo

#### (congelación):

0.5753 kWh/kg